

ŽIVIČNÁ KONSTRUKCE TYP A (PRO POJEZD TĚŽKÝCH VOZIDEL)

JEDNOTKOVÁ CENA: 1.500,- Kč/M²

- 0,04 CM Asfaltový beton AB II
- 0,00 CM Spojovací posypk
- 0,05 CM Obalované kaménko OK 1
- 0,18 CM Vybavený štěr MZK
- 0,17 CM Štěrkoř SD
- 0,00 CM Lokálně pro zvýšení únosnosti plně separační geotextilie 350g/m² nebo vápenná, resp. cementová stabilizace
- 0,20 CM CELKEM

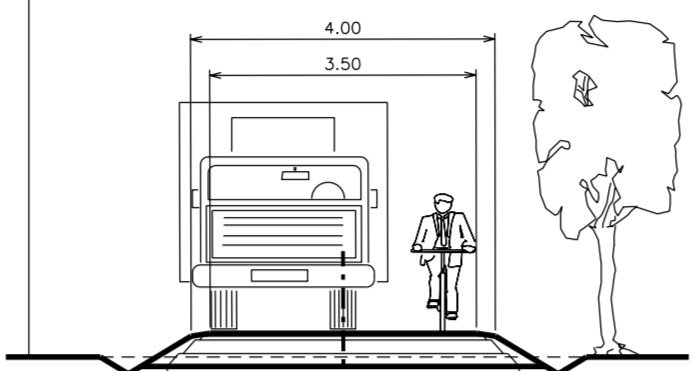

MLATOVÁ KONSTRUKCE TYP D (PRO POJEZD TĚŽKÝCH VOZIDEL)

JEDNOTKOVÁ CENA: 800,- Kč/M²

- 0,19 CM Vybavený štěr MZK
- 0,17 CM Štěrkoř SD
- 0,00 CM Lokálně pro zvýšení únosnosti plně separační geotextilie 350g/m² nebo vápenná, resp. cementová stabilizace
- 0,20 CM CELKEM

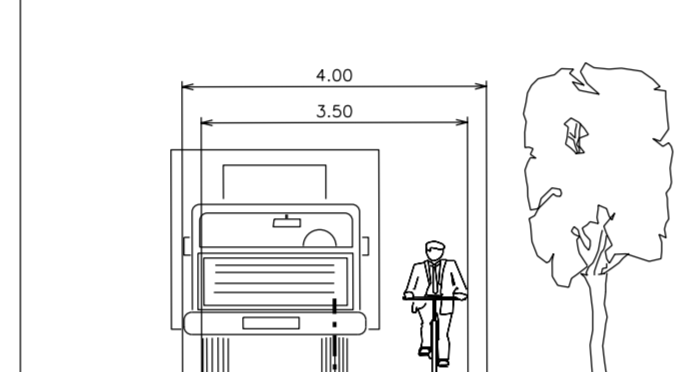

ŽIVIČNÁ KONSTRUKCE TYP B (POUZE PRO CYKLISTY A PĚŠÍ)

JEDNOTKOVÁ CENA: 1.200,- Kč/M²

- 0,04 CM Asfaltový beton AB II
- 0,00 CM Spojovací posypk
- 0,05 CM Obalované kaménko OK 1
- 0,12 CM Vybavený štěr MZK
- 0,18 CM Štěrkoř SD
- 0,00 CM Lokálně pro zvýšení únosnosti plně separační geotextilie 350g/m² nebo vápenná, resp. cementová stabilizace
- 0,36 CM CELKEM

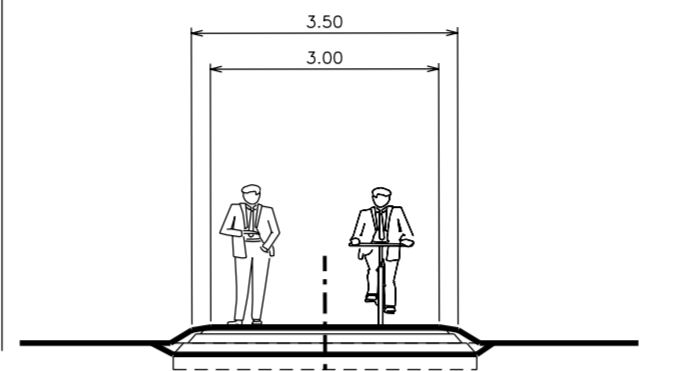

UPRAVENÁ MLATOVÁ KONSTRUKCE TYP E (VIZ TYP D PRO VELKÉ SKLONY)

JEDNOTKOVÁ CENA: 1.000,- Kč/M²

- 0,05 CM Obalované kaménko OK 1
- 0,18 CM Vybavený štěr MZK
- 0,17 CM Štěrkoř SD
- 0,00 CM Lokálně pro zvýšení únosnosti plně separační geotextilie 350g/m² nebo vápenná, resp. cementová stabilizace
- 0,20 CM CELKEM

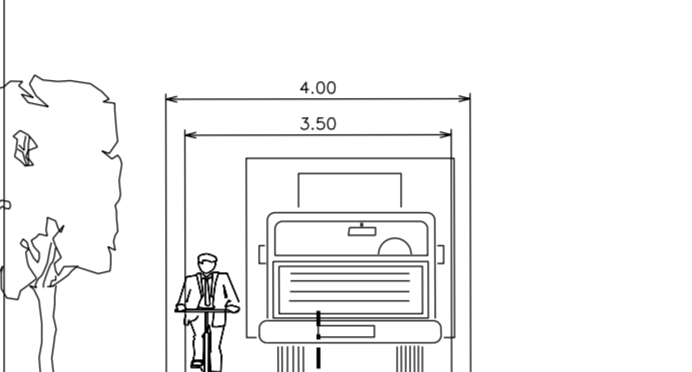

ŽIVIČNÁ KONSTRUKCE TYP C (POUZE ŽIVIČNÝ KRYT)

JEDNOTKOVÁ CENA: 800,- Kč/M²

- 0,04 CM Asfaltový beton AB II
- 0,00 CM Spojovací posypk
- 0,04 CM CELKEM

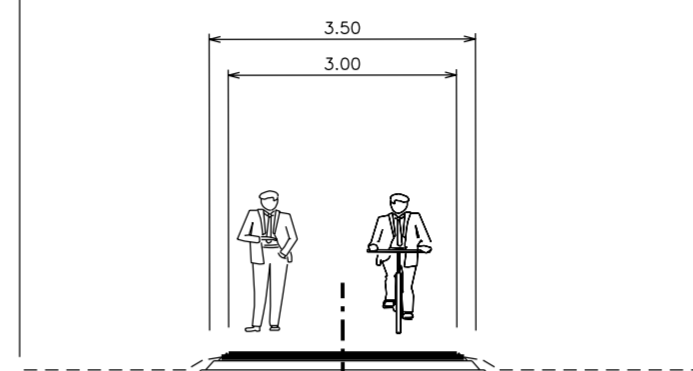

MLATOVÁ KONSTRUKCE TYP F (POUZE PRO PĚŠÍ A CYKLISTY)

JEDNOTKOVÁ CENA: 800,- Kč/M²

- 0,19 CM Vybavený štěr MZK
- 0,17 CM Štěrkoř SD
- 0,00 CM Lokálně pro zvýšení únosnosti plně separační geotextilie 350g/m² nebo vápenná, resp. cementová stabilizace
- 0,35 CM CELKEM

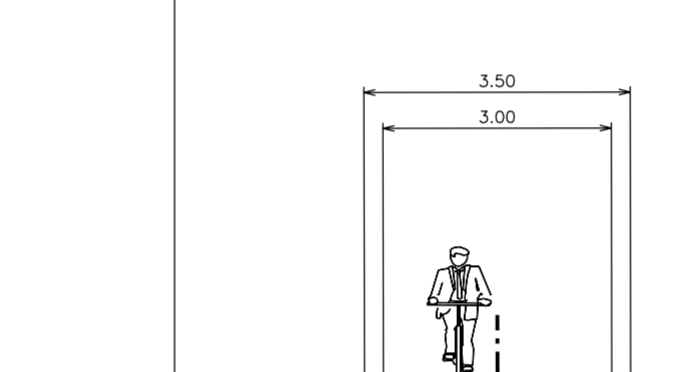

LOKÁLNÍ OPRAVA ŽIVIČNÉ KONSTRUKCE

JEDNOTKOVÁ CENA: 300,- Kč/M²

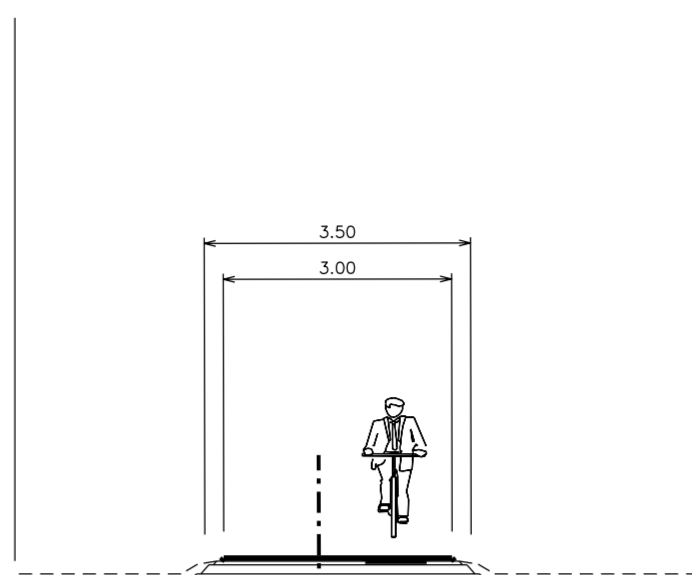

POUZE KONSTRUKCE

CENA KONSTRUKCE + 0,- Kč/M²

KONSTRUKCE VOZOVKY A TĚLESO S ODVODNĚNÍM

CENA KONSTRUKCE + 300,- Kč/M²

KONSTRUKCE VOZOVKY, TĚLESO S ODVODNĚNÍM A OPĚRNÁ ŽIDKA

CENA KONSTRUKCE + 600,- Kč/M²



B

HLAVNÍ PROJEKTANT STAVBY		ADOS		ING. ADOLF JEBAVÝ SAMOSTATNÝ PROJEKTANT ofice: Pankovská 6, 602 00 Brno e-mail: jebavy@ados.cz tel.: +420 542 218 172	
HLAVNÍ INŽENÝR PROJEKTU		ING. ADOLF JEBAVÝ			
VEDOUcí PROJEKTANT	ZODPOV. PROJEKTANT	VYPRACOVAL	KONTROLOVAL	AlternativníOpravníStudio ING. EVA POKORNÁ, AUTOREDOVANÝ INŽENÝR V OBLASTI ODPORNOVÝCH STAVBY V OBLASTI AUTOREDOVANÝCH STAVB V OBLASTI ŽELEZNIČNÝCH STAVB V OBLASTI VODNÍCH STAVB	
ING. ADOLF JEBAVÝ	ING. ADOLF JEBAVÝ	ING. ADOLF JEBAVÝ	ING. EVA POKORNÁ		
OBJEDNATEL	MČ PRAHA 5	KRAJ	PRAHA	DATUM	05/2008
GENEREL CYKLISTICKÝCH TRAS NA ÚZEMÍ MČ PRAHA 5				FORMÁT	A4
GRAFICKÉ PŘÍLOHY				ÚČEL	STUDIE
				ČÍSLO ZAKÁZKY	07 065
				MĚŘÍTKO	M 1:100
TYPOLÓGIE TECHNICKÝCH OPATŘENÍ				ČÍSLO PÁRE	ČÍSLO VÝKRESU 7.

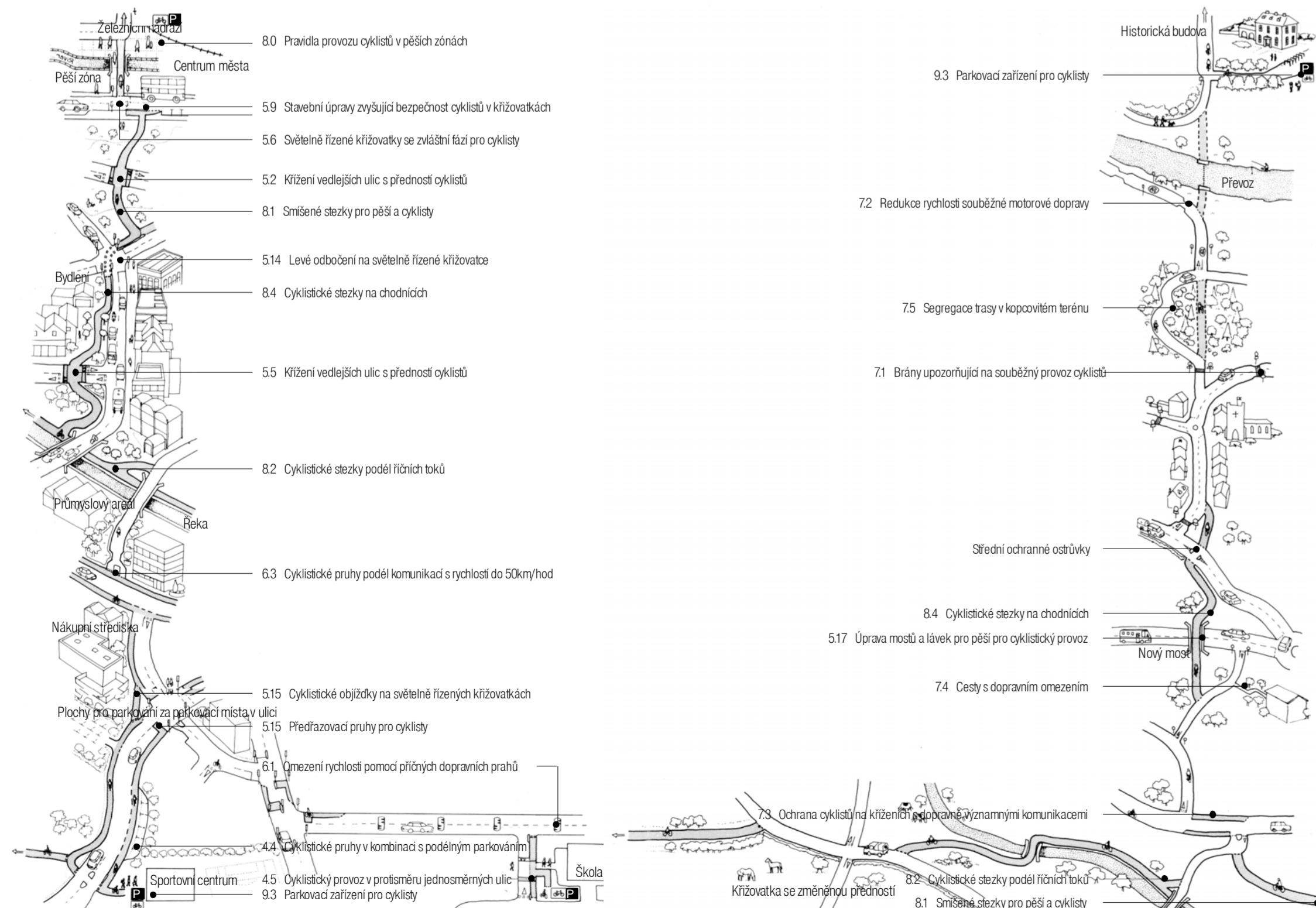

ŽIVIČNÁ KONSTRUKCE TYP A (PRO POJEZD TĚŽKÝCH VOZIDEL)

JEDNOTKOVÁ CENA: 1.500,- Kč/M²

- 0,04 CM Asfaltový beton AB II
- 0,00 CM Spojovací posypk
- 0,05 CM Obalované kaménko OK 1
- 0,18 CM Vybavený štěr MZK
- 0,17 CM Štěrkoř SD
- 0,00 CM Lokálně pro zvýšení únosnosti plně separační geotextilie 350g/m² nebo vápenná, resp. cementová stabilizace
- 0,20 CM CELKEM

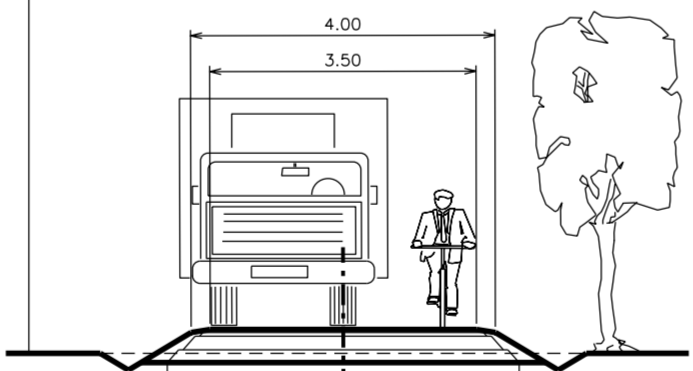

MLATOVÁ KONSTRUKCE TYP D (PRO POJEZD TĚŽKÝCH VOZIDEL)

JEDNOTKOVÁ CENA: 800,- Kč/M²

- 0,19 CM Vybavený štěr MZK
- 0,17 CM Štěrkoř SD
- 0,00 CM Lokálně pro zvýšení únosnosti plně separační geotextilie 350g/m² nebo vápenná, resp. cementová stabilizace
- 0,20 CM CELKEM

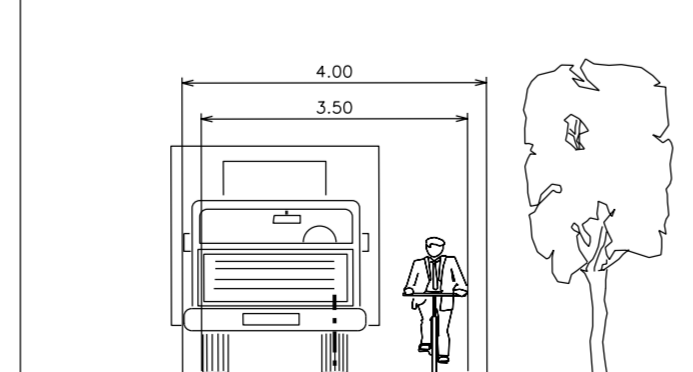

ŽIVIČNÁ KONSTRUKCE TYP B (POUZE PRO CYKLISTY A PĚŠÍ)

JEDNOTKOVÁ CENA: 1.200,- Kč/M²

- 0,04 CM Asfaltový beton AB II
- 0,00 CM Spojovací posypk
- 0,05 CM Obalované kaménko OK 1
- 0,12 CM Vybavený štěr MZK
- 0,18 CM Štěrkoř SD
- 0,00 CM Lokálně pro zvýšení únosnosti plně separační geotextilie 350g/m² nebo vápenná, resp. cementová stabilizace
- 0,36 CM CELKEM

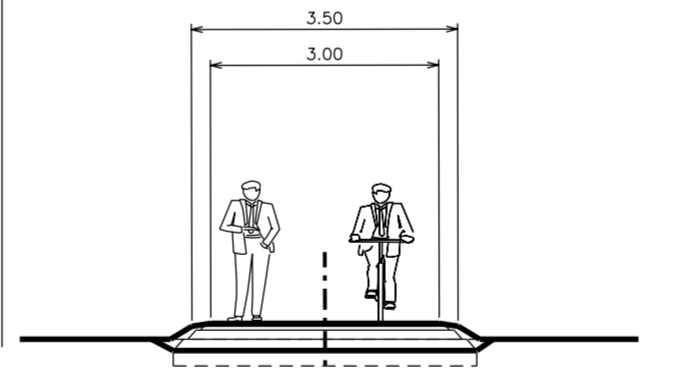

UPRAVENÁ MLATOVÁ KONSTRUKCE TYP E (VIZ TYP D PRO VELKÉ SKLONY)

JEDNOTKOVÁ CENA: 1.000,- Kč/M²

- 0,05 CM Obalované kaménko OK 1
- 0,18 CM Vybavený štěr MZK
- 0,17 CM Štěrkoř SD
- 0,00 CM Lokálně pro zvýšení únosnosti plně separační geotextilie 350g/m² nebo vápenná, resp. cementová stabilizace
- 0,20 CM CELKEM

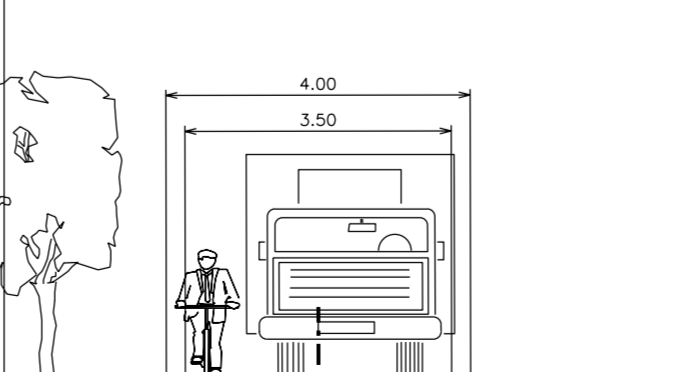

ŽIVIČNÁ KONSTRUKCE TYP C (POUZE ŽIVIČNÝ KRYT)

JEDNOTKOVÁ CENA: 800,- Kč/M²

- 0,04 CM Asfaltový beton AB II
- 0,00 CM Spojovací posypk
- 0,04 CM CELKEM

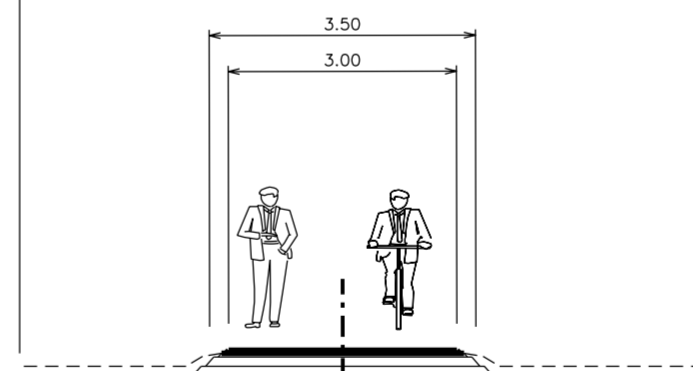

MLATOVÁ KONSTRUKCE TYP F (POUZE PRO PĚŠÍ A CYKLISTY)

JEDNOTKOVÁ CENA: 800,- Kč/M²

- 0,19 CM Vybavený štěr MZK
- 0,17 CM Štěrkoř SD
- 0,00 CM Lokálně pro zvýšení únosnosti plně separační geotextilie 350g/m² nebo vápenná, resp. cementová stabilizace
- 0,35 CM CELKEM

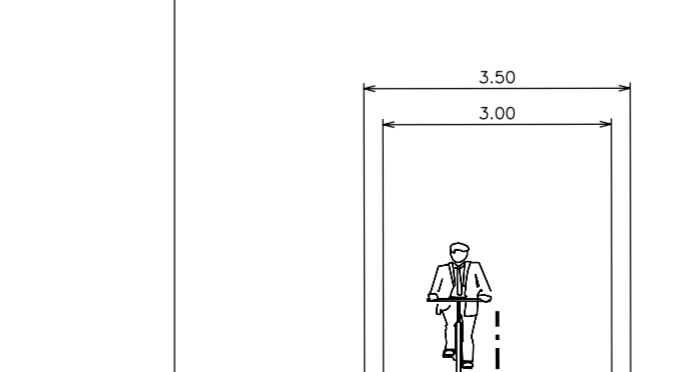

LOKÁLNÍ OPRAVA ŽIVIČNÉ KONSTRUKCE

JEDNOTKOVÁ CENA: 300,- Kč/M²

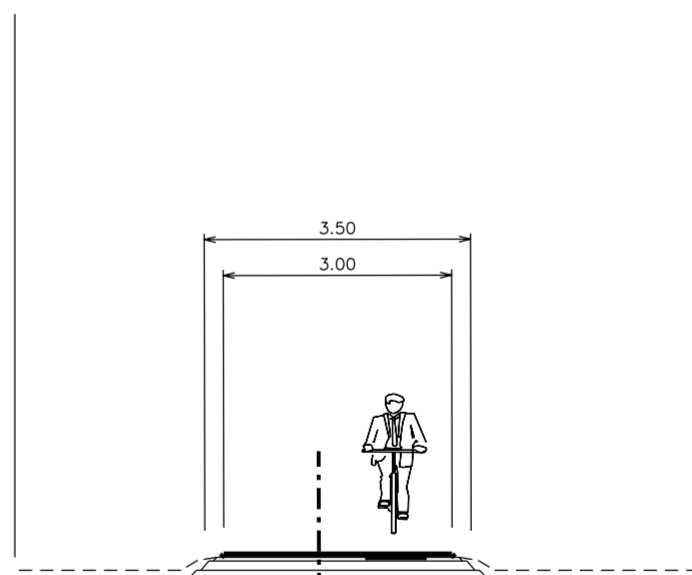

POUZE KONSTRUKCE

CENA KONSTRUKCE + 0,- Kč/M²

KONSTRUKCE VOZOVKY A TĚLESO S ODVODNĚNÍM

CENA KONSTRUKCE + 300,- Kč/M²

KONSTRUKCE VOZOVKY, TĚLESO S ODVODNĚNÍM A OPĚRNÁ ŽIDKA

CENA KONSTRUKCE + 600,- Kč/M²



B

HLAVNÍ PROJEKTANT STAVBY		ADOS		ING. ADOLF JEBAVÝ SAMOSTATNÝ PROJEKTANT ofice: Pankovská 6, 602 00 Brno e-mail: jebavy@ados.cz tel.: +420 542 218 172	
HLAVNÍ INŽENÝR PROJEKTU		ING. ADOLF JEBAVÝ			
VEDOUcí PROJEKTANT	ZODPOV. PROJEKTANT	VYPRACOVAL	KONTROLOVAL	AlternativníOpravníStudio ING. EVA POKORNÁ, AUTOREDOVANÝ INŽENÝR V OBLASTI ODPORNOVÝCH STAVBY V OBLASTI AUTOREDOVANÝCH STAVB V OBLASTI ŽELEZNIČNÝCH STAVB V OBLASTI VODNÍCH STAVB	
ING. ADOLF JEBAVÝ	ING. ADOLF JEBAVÝ	ING. ADOLF JEBAVÝ	ING. EVA POKORNÁ		
OBJEDNATEL	MČ PRAHA 5	KRAJ	PRAHA	DATUM	05/2008
GENEREL CYKLISTICKÝCH TRAS NA ÚZEMÍ MČ PRAHA 5				FORMÁT	A4
GRAFICKÉ PŘÍLOHY				ÚČEL	STUDIE
				ČÍSLO ZAKÁZKY	07 065
				MĚŘÍTKO	M 1:100
TYPOLÓGIE TECHNICKÝCH OPATŘENÍ				ČÍSLO PÁRE	ČÍSLO VÝKRESU 7.